

CTX SoniXs

REVOLUTIONIZE YOUR
END-OF-LINE [PACKAGING]
PERFORMANCE



Hydraulic Compression Unitizer



Up To 4 SoniXs® Sealing Heads



Up To 200 Loads Per Hour



Machine Options Available

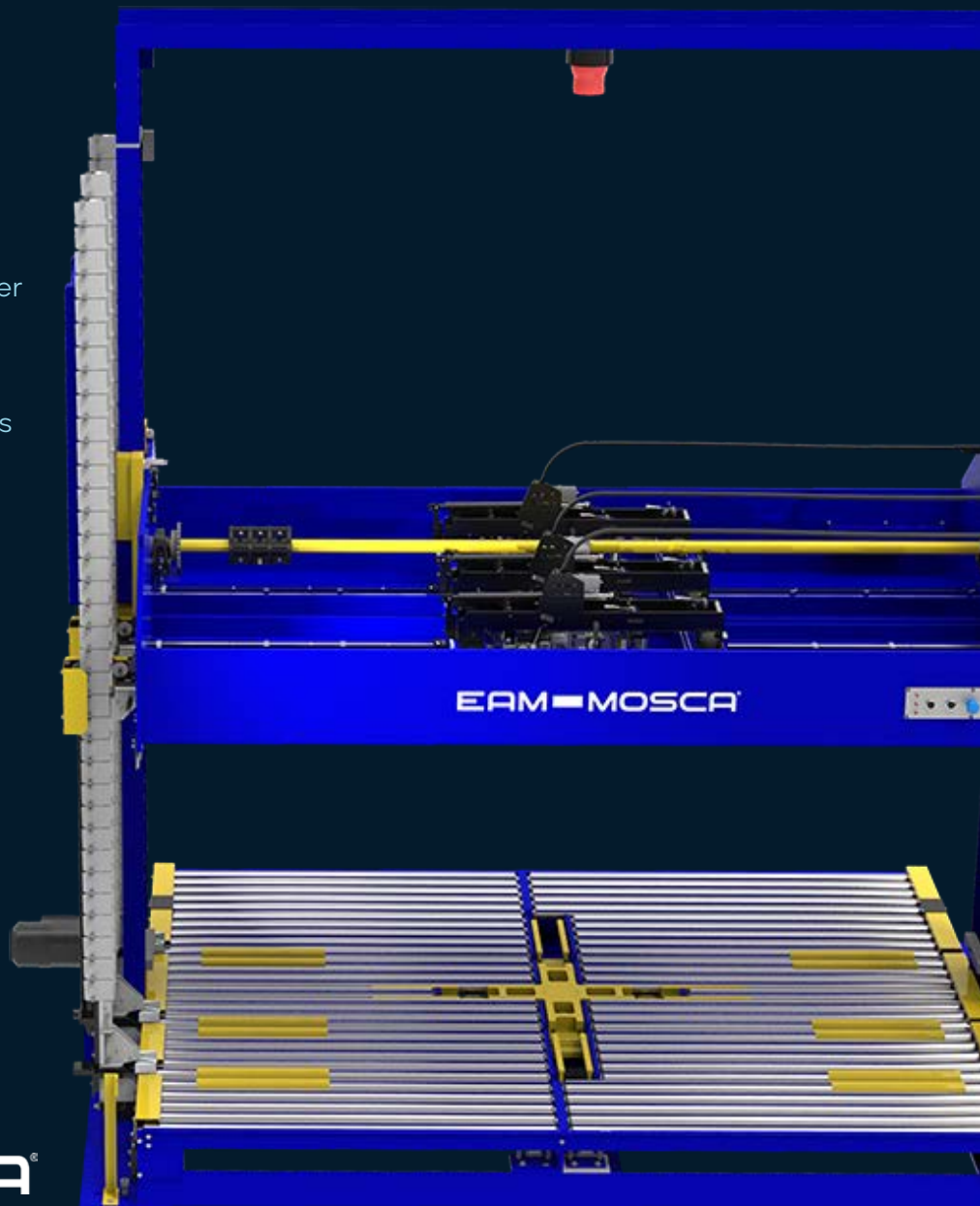

EAM-MOSCA®

CTX SoniXs

HEAVY-DUTY HYDRAULIC COMPRESSION UNITIZER

The CTX SoniXs® hydraulic compression unitizer features a heavy-duty powered roller conveyor with tangential chain drive for consistent load positioning. Its refined, highly wear-resistant strap track with durable gate openers and gated corners allows maximum feed reliability and increased uptime at high speeds. Ethernet connectivity provides direct 'system-to-service' troubleshooting and a preventive maintenance program to minimize flow interruptions and operator involvement.



The Ultimate Strap Sealing Solution

Mosca's proprietary SoniXs® ultrasonic sealing heads have revolutionized strapping systems offering significant and proven advantages over traditional heat-seal technologies, including cost, maintenance, and longevity across all industries and applications.

Unlike heat seal systems, SoniXs® strap seals are made without the use of high-temperature components, reducing energy costs, improving safety, and generating lower emissions.

A SoniXs® seal is harder to break, and the visible evidence of a break is irreversible. The distinctive impression on Mosca's ultrasonically-sealed strap makes it easy to identify if the packaging has been tampered with. The seal will be distinguishably different if a strap is removed and reapplied.

Key Benefits

- + **INCREASED SEAL STRENGTH**
 - + **COST SAVINGS**
 - + **LASTING DURABILITY**
 - + **CONSISTENT SEALING**
 - + **WORRY-FREE PRODUCT SECUREMENT**
 - + **ENERGY CONSERVATION**
 - + **LOW MAINTENANCE**
 - + **SEALS BOTH PP AND PET**
-

TECHNICAL SPECIFICATIONS

Production Rate

2 x 0 Pattern - Without Lances: 200 With Lances: 140
2 x 2 Pattern - Without Lances: 100 With Lances: 80

No. of Strapping Heads

Model 602: 1 or 2 Heads
Model 703: 2 or 3 Heads
Model 804: 2, 3 or 4 Heads

Head Spacing

Model 602: 24" (610mm)
Model 703: 14" (356mm) & 16.5" (419mm)
Model 804: 16.5" (419mm), 24" (607mm) & 13.25" (337mm)

Electrical

480VAC, 3pH, 60hz, 40 Amps

Controls

O.E.M. Controls: Allen-Bradley CompactLogix

Conveyor

Dual strand tangential chain drive for consistent load positioning. Heavy duty 2.5" (64mm) diameter steel rollers on 3.5" (89mm) and 4" (102mm) centers.

Conveyor Speed

60 Ft Per Minute (standard)
45 Ft Per Minute (optional)

Compression

Hydraulic, up to 10,000 Lbs.

Load Dimensions

Width: 20" - 98" (508mm - 2489mm) (Optional wide body
20" - 110" (508mm - 2794mm))
Length: 20" (508mm) (min)
Height Without Lances: 12" - 84" (305mm - 2134mm)
Height With Lances: 12" - 84" (305mm - 2134mm)
Diagonal: 100" (2540mm) max
(Applies only to optional internal turntable)

Strapping

PET strap: 9mm, 11mm, or 12mm
PP strap: 12mm

Strap Seal

SoniXs® ultrasonic seal

OPTIONS

- + Moscatrak (performance and maintenance diagnostic tool)
- + Internal turntable (cross-arm style. Continuous in either direction. Load capacity 2,500 lbs, optional 4,500 lbs)
- + Lances (PVFA) feed strap through pallet voids with "Clear path" sensing
- + Spare head/test stand
- + Manual control station
- + High and low platen openings available
- + Custom paint (RAL color chart)
- + Wide body

SCAN
HERE



Want to see the
CTX SoniXs®
in action? Use
the QR code
to learn more.

MACHINE DIMENSIONS

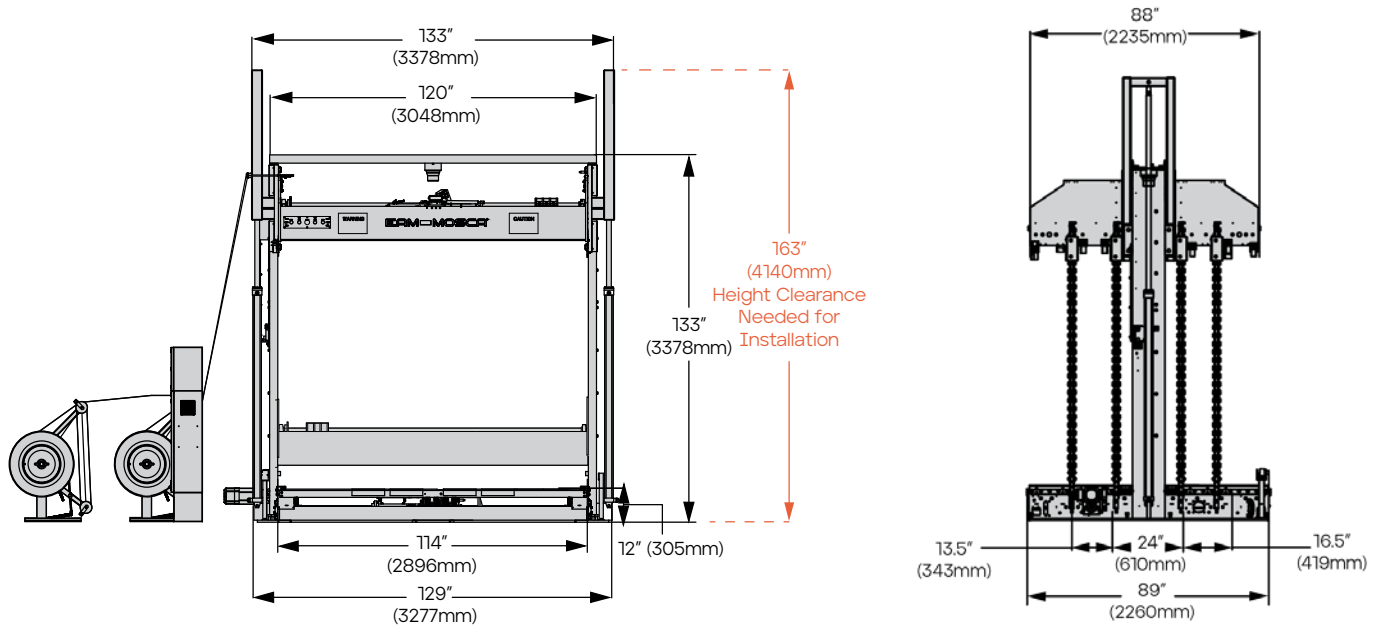

CONTACT US FOR A FREE CONSULTATION TODAY
www.eammosca.com | info@eammosca.com

U.S.A., Latin America & The Caribbean

EAM-Mosca Corporation

675 Jaycee Drive, Hazle Township, PA 18202
Phone: 800.456.3420 / 570.459.3426
Fax: 570.455.2442

Canada

EAM-Mosca Canada Ltd.

170 William Smith Drive, Whitby, Ontario, L1N 9N3
Phone: 800.633.6392 / 905.665.8225
Fax: 905.665.8188

CTX SoniXs

REVOLUCIONA EL
RENDIMIENTO EN TU
FIN DE LÍNEA [EMPAQUE]



Unitizador De Compresión Hidráulica



Hasta 4 Cabezales De Sellado SoniXs®



Hasta 200 Cargas Por Hora



Opciones De Máquina Disponibles

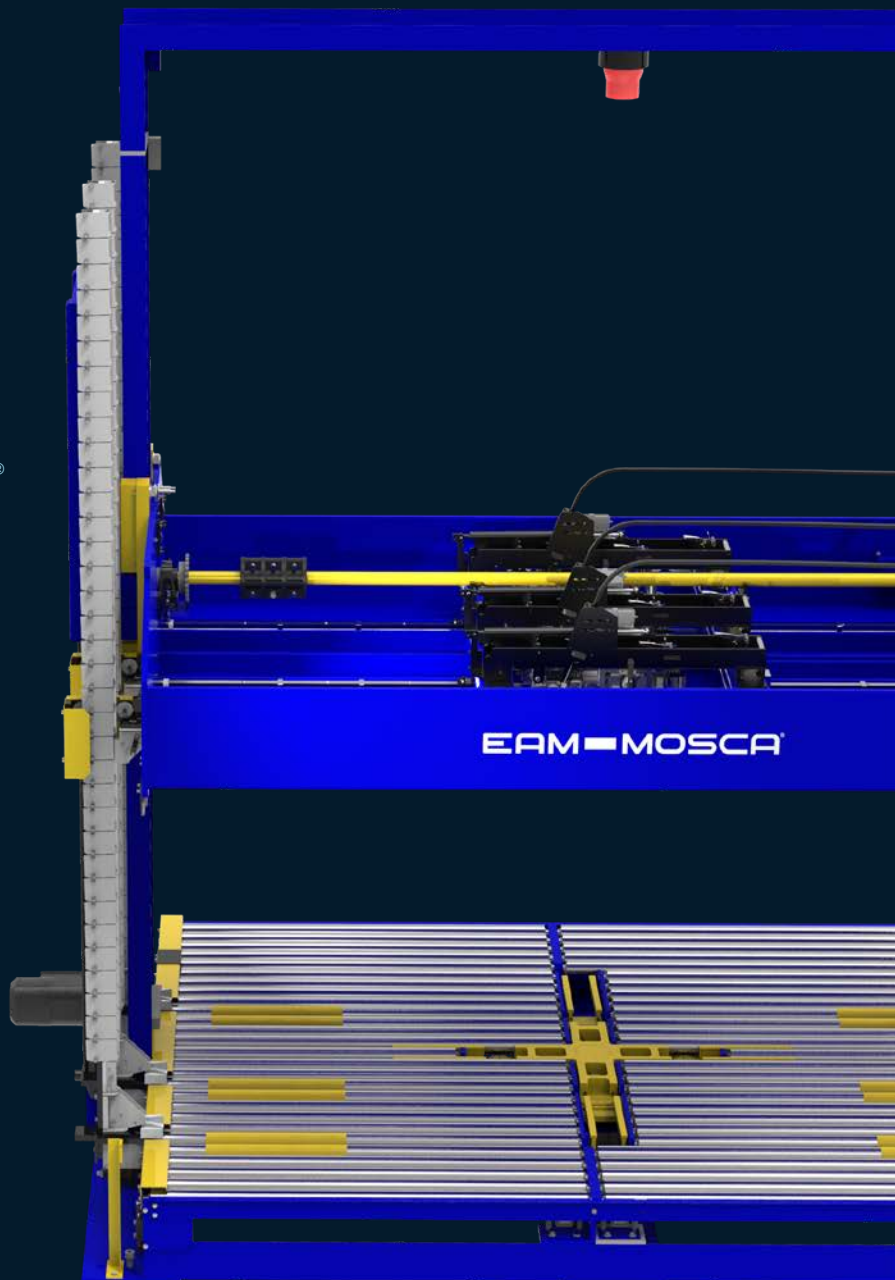

EAM-MOSCA®

CTX SoniXs

UNITIZADORA DE COMPRESIÓN HIDRÁULICA DE SERVICIO PESADO

La unitizadora de compresión hidráulica CTX SoniXs® cuenta con transportador de rodillos motorizado de alta resistencia con transmisión de cadena tangencial para un posicionamiento constante de la carga. Su arco de refinado y altamente resistente al desgaste con abridores de compuerta duraderos y esquinas cerradas permite una máxima confiabilidad de alimentación y un mayor tiempo de actividad a altas velocidades. Su conectividad Ethernet proporciona solución de problemas directa "sistema - servicio" y un programa de mantenimiento preventivo para minimizar las interrupciones del flujo y la participación del operador.



La Solución Definitiva En Sistemas de Flejado

Los cabezales de sellado ultrasónico SoniXs® patentados de Mosca han revolucionado los sistemas deflejado y ofrecen ventajas significativas y comprobadas sobre las tecnologías de sellado térmico tradicionales, incluido el costo, el mantenimiento y la longevidad en todas las industrias y aplicaciones.

A diferencia de los sistemas de sellado térmico, los sellos de flejado SoniXs® se fabrican sin el uso de componentes de alta temperatura, lo que reduce los costos de energía, mejora la seguridad y genera menos emisiones.

Un sello SoniXs® es más difícil de romper y la evidencia visible de una ruptura es irreversible. La impresión distintiva en el fleje sellado ultrasónico de Mosca facilita la identificación si el empaque ha sido manipulado. El sello será claramente diferente si se quita un fleje y se vuelve a colocar.

Beneficios Clave

- + MAYOR FUERZA DE SELLADO
- + AHORRO DE COSTOS
- + DURABILIDAD PERDURABLE
- + SELLADO CONSISTENTE
- + ASEGURAMIENTO DEL PRODUCTO SIN PREOCUPACIONES
- + CONSERVACIÓN DE ENERGÍA
- + BAJO MANTENIMIENTO
- + SELLOS TANTO PP COMO PET

ESPECIFICACIONES TÉCNICAS

Tasa De Producción

Patrón 2 x 0 - Sin Lanzas: 200 Con Lanzas: 140
Patrón 2 x 2 - Sin Lanzas: 100 Con Lanzas: 80

No. De Cabezales Flejadores

Modelo 602: 1 o 2 Cabezales
Modelo 703: 2 o 3 Cabezales
Modelo 804: 2, 3 o 4 Cabezales

Espaciado De Cabezales

Modelo 602: 24" (610 mm)
Modelo 703: 14" (356 mm) y 16,5" (419 mm)
Modelo 804: 16,5" (419 mm), 24" (607 mm) y 13,25" (337 mm)

Especificación Eléctrica

480VAC, 3pH, 60hz, 40 Amps

Controles

OEM Controles: Allen-Bradley CompactLogix

Transportador

Transmisión por cadena tangencial de doble hilo para un posicionamiento uniforme de la carga. Rodillos de acero de alta resistencia de 2,5" (64 mm) de diámetro
Centros de 3,5" (89 mm) y 4" (102 mm).

Velocidad Del Transportador

60 pies por minuto (estándar)
45 pies por minuto (opcional)

Compresión

Hidráulico, hasta 10,000 Lbs.

Dimensiones De Carga

Ancho: 20" - 98" (508 mm - 2489 mm)
(cuerpo ancho opcional 20" - 110" (508 mm - 2794 mm))
Longitud: 20" (508 mm) (mín.)
Altura sin lanzas: 12" - 84" (305 mm - 2134 mm)
Altura con lanzas: 12" - 84" (305 mm - 2134 mm)
Diagonal: 100" (2540 mm) máx.
(Se aplica sólo a la mesa rotatoria interna opcional)

Fleje

Fleje de PET: 9 mm, 11 mm o 12 mm
Fleje de Polipropileno: 12 mm

Sello De Fleje

Sello ultrasónico SoniXs®

OPCIONES

- + Moscatrak (herramienta de diagnóstico de rendimiento y mantenimiento)
- + Mesa giratoria interno (estilo de brazo cruzado. Continuo en cualquier dirección. Capacidad de carga 2500 lbs, opcional 4500 lbs)
- + Lanzas (PVFA) alimentan el fleje a través de los huecos de la tarima con Detección de "camino despejado"
- + Cabecial de repuesto/banco de pruebas
- + Estación de control manual
- + Aberturas de placa altas y bajas disponibles
- + Pintura personalizada (carta de colores RAL)
- + Cuerpo amplio

ESCANEAR
AQUÍ



¿Quieres ver la CTX
SoniXs® en acción?
Utilice el código
QR para obtener
más información.

DIMENSIONES DE LA MÁQUINA

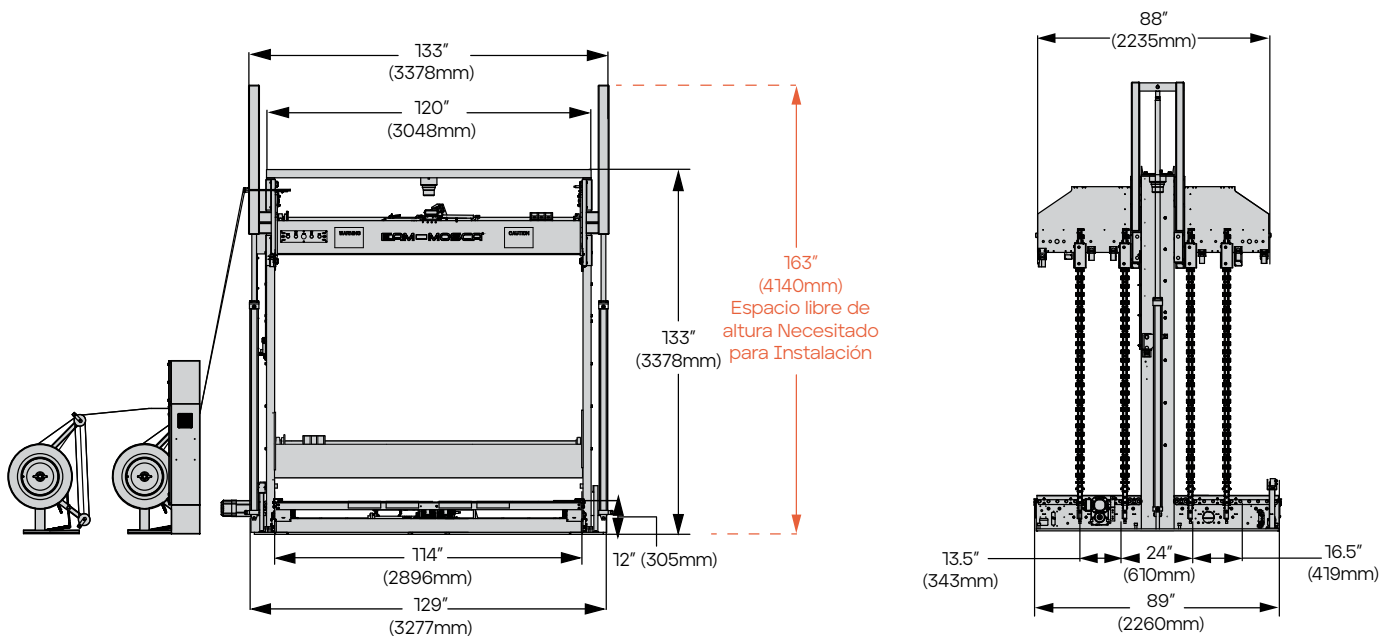

PÓNGASE EN CONTACTO CON NOSOTROS PARA
UNA CONSULTA GRATIS HOY
www.eammosca.com/es/ | info@eammosca.com

México

EAM-Mosca de Mexico S de RL de CV
Ave. Las Torres No.800 Col. Los Morales
San Nicolás de Los Garza, N.L. C.P. 66440
Teléfono: +52 81.8333.7080
Fax: 81.8333.8541

Estados Unidos, América Latina y el Caribe

EAM-Mosca Corporation
675 Jaycee Drive, Hazle Township, PA 18202
Teléfono: +1 800.456.3420 / +1 570.459.3426
Fax: 570.455.2442