

# TRC-6 SQ4 SoniXs

REVOLUTIONIZE YOUR  
END-OF-LINE [PACKAGING]  
PERFORMANCE



Fully Automatic Squaring Bundler



Standard 6 SoniXs® Ultrasonic Sealer



1600mm Wide Track Size



Up To 24 Bundles Per Minute



Machine Options Available

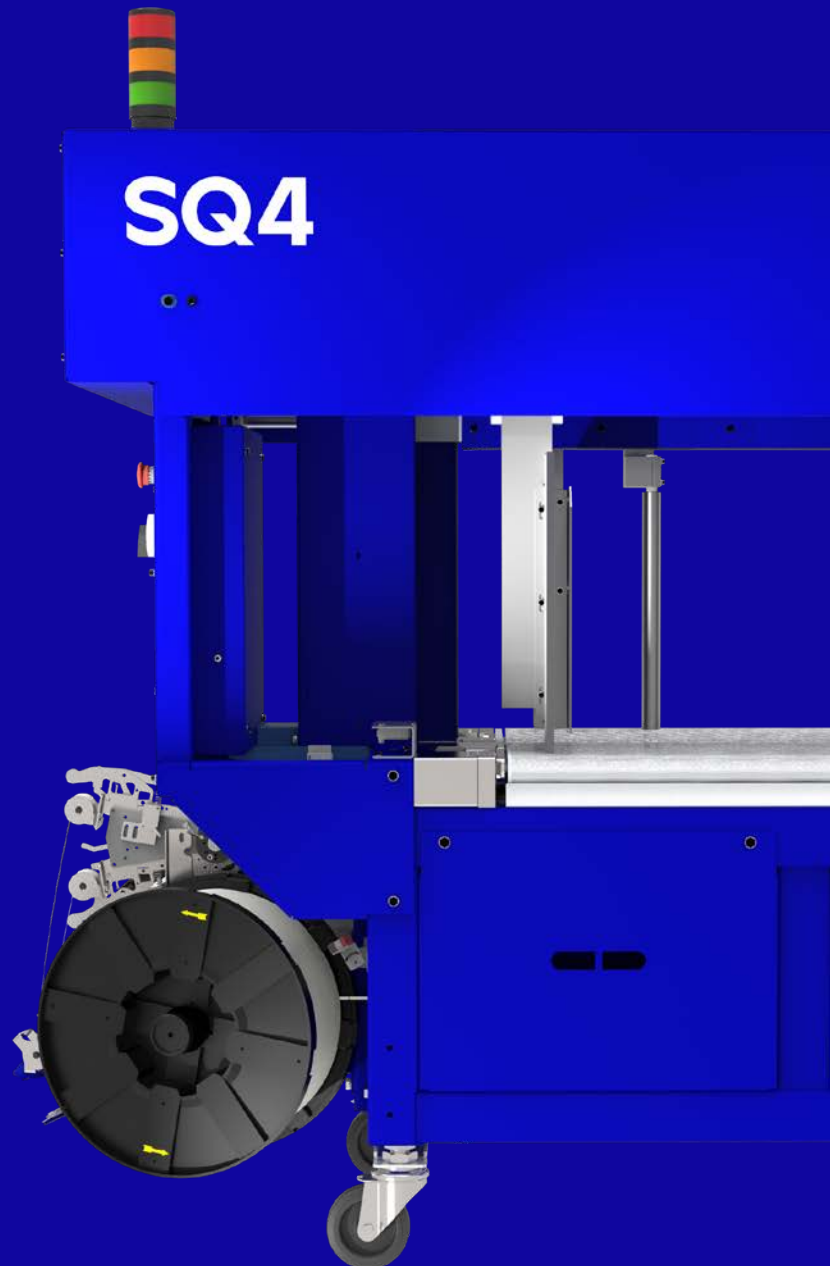

# TRC-6 SQ4 SoniXs

## FULLY AUTOMATIC SQUARING BUNDLER

The TRC6-SQ4 SoniXs® fully automatic squaring bundler combines high-speed with the flexibility to strap a wide variety of bundle sizes. Mosca's SoniXs® Evolution generation features a unified strap path for improved feed reliability, and toolless track disassembly for quick maintenance and cleaning. Electrically driven backstops and side conditioners provide the bundle squaring capability for consistently uniform loads.



## The Ultimate Strap Sealing Solution

Mosca's proprietary SoniXs® ultrasonic sealing heads have revolutionized strapping systems offering significant and proven advantages over traditional heat-seal technologies, including cost, maintenance, and longevity across all industries and applications.

Unlike heat seal systems, SoniXs® strap seals are made without the use of high-temperature components, reducing energy costs, improving safety, and generating lower emissions.

A SoniXs® seal is harder to break, and the visible evidence of a break is irreversible. The distinctive impression on Mosca's ultrasonically-sealed strap makes it easy to identify if the packaging has been tampered with. The seal will be distinguishably different if a strap is removed and reapplied.

---

## Key Benefits

- + **INCREASED SEAL STRENGTH**
  - + **COST SAVINGS**
  - + **LASTING DURABILITY**
  - + **CONSISTENT SEALING**
  - + **WORRY-FREE PRODUCT SECUREMENT**
  - + **ENERGY CONSERVATION**
  - + **LOW MAINTENANCE**
  - + **SEALS BOTH PP AND PET**
-

---

## TECHNICAL SPECIFICATIONS

---

### Production Rate

Up to 24 single squared and strapped bundles per minute

---

### Product Size

Smallest bundle size:

Standard: 8" W x 11" L (203mm W x 280 mm L)

Small bundle option: 7" W x 7" L (178mm W x 178mm L)

---

Largest bundle size:

With squaring: 56" (1423mm) W

Without squaring engaged: Up to 63" (1600mm) W

---

### Track Size

1650mm x 600mm (65" x 23 1/2")

---

### Electrical

200 - 575V 50/60 Hz, 1.5 KVA, 3 Ph.

---

### Air Requirements

4 CFM @ 87 PSI

---

### Conveyor

Extruded splined roller conveyor. Flow direction right to left

---

### Conveyor Speed

Variable 30 - 180 FPM

---

### Conveyor Height

Outriggers required: 25" - 30" (648mm - 775mm)

Standard: 30" - 39" (775mm - 1003mm)

Riser required: 39" - 47" (1003mm - 1194mm)

Risers + outriggers required: 47" - 54" (1194mm - 1371mm)

Risers + outriggers required: 54" - 61" (1371mm - 1562mm)

---

### Strapping

Standard: PP - 5mm (other widths available)

---

### Strap Tension

Infinitely adjustable from 10 - 60 Lbs.

---

### Strap Seal

SoniXs® ultrasonic seal

---

### Seal Location

Bottom center seal

---

### Machine Shipping Weight

Approx. 1650 Lbs.

---

### Casters

Four heavy-duty swivel-lock casters

---

---

## OPTIONS

---

- + Powered backstops (converts to SQ4A)
- + Small bundle option
- + Dual dispenser
- + Automatic coil changer
- + Light tower
- + 30" Substitute conveyor
- + Pacer conveyors
  - Multiple sizes available
  - Belt over roller option for smoother transfer of small and unstable bundles.
- + Floor troughs
- + Under table lighting
- + Automatic blow out
- + Bundle size data transfer via external input
- + Reverse flow (left to right)
- + Automatic lateral positioning
- + Remote Support
- + Additional protective guarding
- + Custom paint color (RAL color chart)

More options available



Want to see  
the TRC-6 SQ4  
SoniXs® in action?  
Use the QR code  
to learn more.

---

# MACHINE DIMENSIONS

---

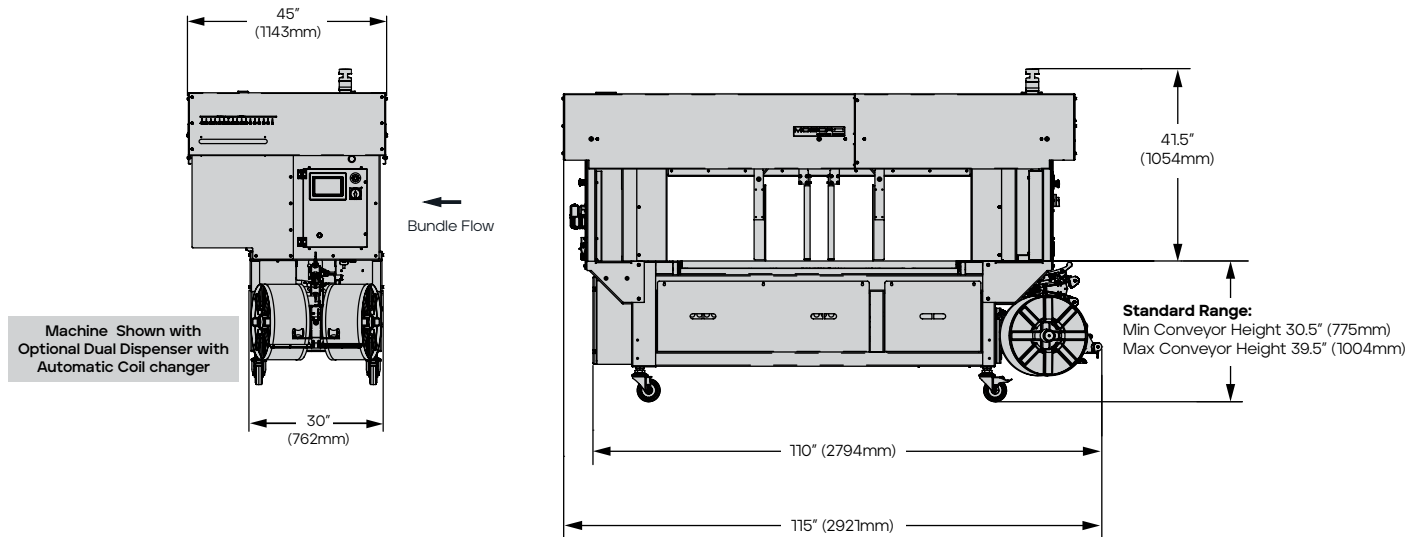

---

CONTACT US FOR A FREE CONSULTATION TODAY  
[www.eammosca.com](http://www.eammosca.com) | [info@eammosca.com](mailto:info@eammosca.com)

## U.S.A., Latin America & The Caribbean

**EAM-Mosca Corporation**  
675 Jaycee Drive, Hazle Township, PA 18202  
Phone: 800.456.3420 / 570.459.3426  
Fax: 570.455.2442

## Canada

**EAM-Mosca Canada Ltd.**  
170 William Smith Drive, Whitby, Ontario, L1N 9N3  
Phone: 800.633.6392 / 905.665.8225  
Fax: 905.665.8188

# TRC-6 SQ4 SoniXs

REVOLUCIONA EL  
RENDIMIENTO EN TU  
FIN DE LÍNEA [EMPAQUE]



Escuadrador De Paquetes  
Completamente Automático



Sellador Ultrasónico  
Estándar 6 SoniXs®



Tamaño De Arco De 1600 mm  
De Ancho



Hasta 24 Paquetes Por Minuto



Opciones De Máquina Disponibles

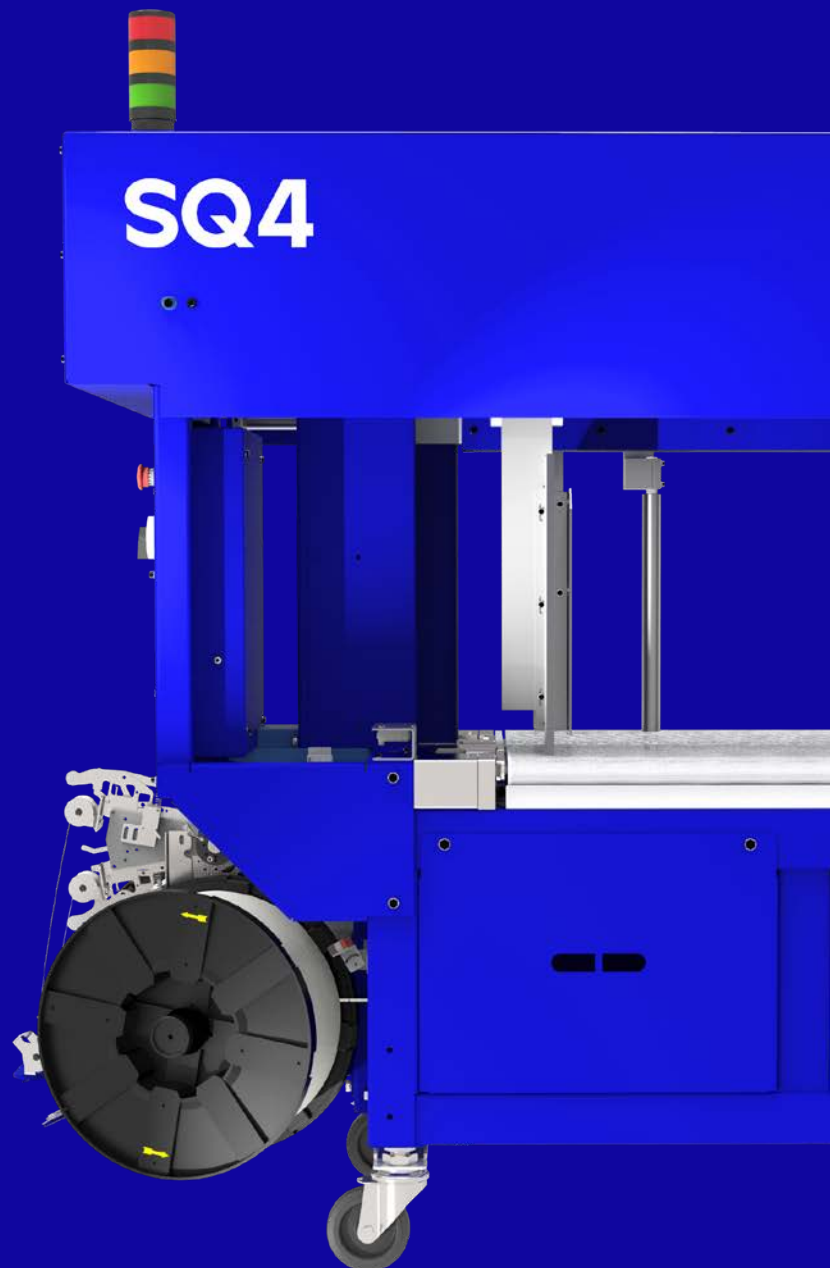

# TRC-6 SQ4 SoniXs

## PAQUETE DE ESCUADRADO TOTALMENTE AUTOMÁTICO

La escuadradora de paquetes totalmente automática TRC6-SQ4 SoniXs® combina alta velocidad con la flexibilidad para flejar una amplia variedad de tamaños de paquetes. La generación SoniXs® Evolution de Mosca presenta una trayectoria de fleje unificada para mejorar la confiabilidad de la alimentación y un desmontaje de la cadena sin herramientas para un mantenimiento y limpieza rápidos. Los topes traseros y los acondicionadores laterales accionados eléctricamente proporcionan la capacidad de escuadrar el paquete para cargas consistentemente uniformes.



## La Solución Definitiva En Sistemas de Flejado

Los cabezales de sellado ultrasónico SoniXs® patentados de Mosca han revolucionado los sistemas deflejado y ofrecen ventajas significativas y comprobadas sobre las tecnologías de sellado térmico tradicionales, incluido el costo, el mantenimiento y la longevidad en todas las industrias y aplicaciones.

A diferencia de los sistemas de sellado térmico, los sellos de flejado SoniXs® se fabrican sin el uso de componentes de alta temperatura, lo que reduce los costos de energía, mejora la seguridad y genera menos emisiones.

Un sello SoniXs® es más difícil de romper y la evidencia visible de una ruptura es irreversible. La impresión distintiva en el fleje sellado ultrasónico de Mosca facilita la identificación si el empaque ha sido manipulado. El sello será claramente diferente si se quita un fleje y se vuelve a colocar.

## Beneficios Clave

- + MAYOR FUERZA DE SELLADO
- + AHORRO DE COSTOS
- + DURABILIDAD PERDURABLE
- + SELLADO CONSISTENTE
- + ASEGURAMIENTO DEL PRODUCTO SIN PREOCUPACIONES
- + CONSERVACIÓN DE ENERGÍA
- + BAJO MANTENIMIENTO
- + SELLOS TANTO PP COMO PET

---

## ESPECIFICACIONES TÉCNICAS

---

### Tasa De Producción

Hasta 24 paquetes individuales escuadrados y flejados por minuto

---

### Tamaño Del Producto

Tamaño de paquete más pequeño:

Estándar: 8" ancho x 11" largo (203 mm ancho x 280 mm largo)

Opción de paquete pequeño: 7" ancho x 7" largo (178 mm ancho x 178 mm largo)

Tamaño de paquete más grande:

Con escuadrado: 56" (1423 mm) de ancho

Sin escuadrado: Hasta 63" (1600 mm) de ancho

---

### Tamaño De Arco

1650mm x 600mm (65" x 23 1/2")

---

### Especificación Eléctrica

200 - 575V 50/60 Hz, 1.5 KVA, 3 Ph.

---

### Requisitos De Aire

4 CFM @ 87 PSI

---

### Transportador

Transportador de rodillos extruidos ranurados. Dirección del flujo de derecha a izquierda

---

---

## OPCIONES

---

- + Topes traseros electricos (se convierte a SQ4A)
- + Opción de paquete pequeño
- + Dispensador doble
- + Cambiador de bobina automático
- + Torre de luz
- + Transportador sustituto de 30"
- + Transportadores de control de flujo
  - Varios tamaños disponibles
  - Opción de banda sobre rodillo para una transferencia más suave de objetos pequeños y paquetes inestables.
- + Rieles tipo charola para desplazamiento longitudinal
- + Iluminación interior debajo de la mesa de rodillos
- + Sistema automatico de limpieza de polvo
- + Transferencia de datos de tamaño de paquete a través de entrada externa
- + Flujo inverso (de izquierda a derecha)
- + Posicionamiento lateral automático
- + Soporte remoto
- + Guarda protectora adicional
- + Color de pintura personalizado (carta de colores RAL)

Más opciones disponibles

### Velocidad Del Transportador

Variable 30 - 180 pies por minuto

---

### Altura Del Transportador

Estabilizadores necesarios: 25" - 30" (648 mm - 775 mm)

Estándar: 30" - 39" (775 mm - 1003 mm)

Requiere elevador: 39" - 47" (1003 mm - 1194 mm)

Se requieren elevadores y estabilizadores: 47" - 54" (1194 mm - 1371 mm)

Se requieren elevadores y estabilizadores: 54" - 61" (1371 mm - 1562 mm)

---

### Fleje

Estándar: PP - 5 mm (otros anchos disponibles)

---

### Tensión De Fleje

Infinitamente ajustable de 10 a 60 libras.

---

### Sello De Fleje

Sello ultrasónico SoniXs®

---

### Ubicación Del Sello

Sello central inferior

---

### Peso De Envío De La Máquina

Aprox. 1650 libras.

---

### Ruedas

Cuatro ruedas giratorias de alta resistencia

ESCANEAR  
AQUÍ



¿Quieres ver la TRC-6 SQ4 SoniXs® en acción? Utilice el código QR para obtener más información.

## DIMENSIONES DE LA MÁQUINA

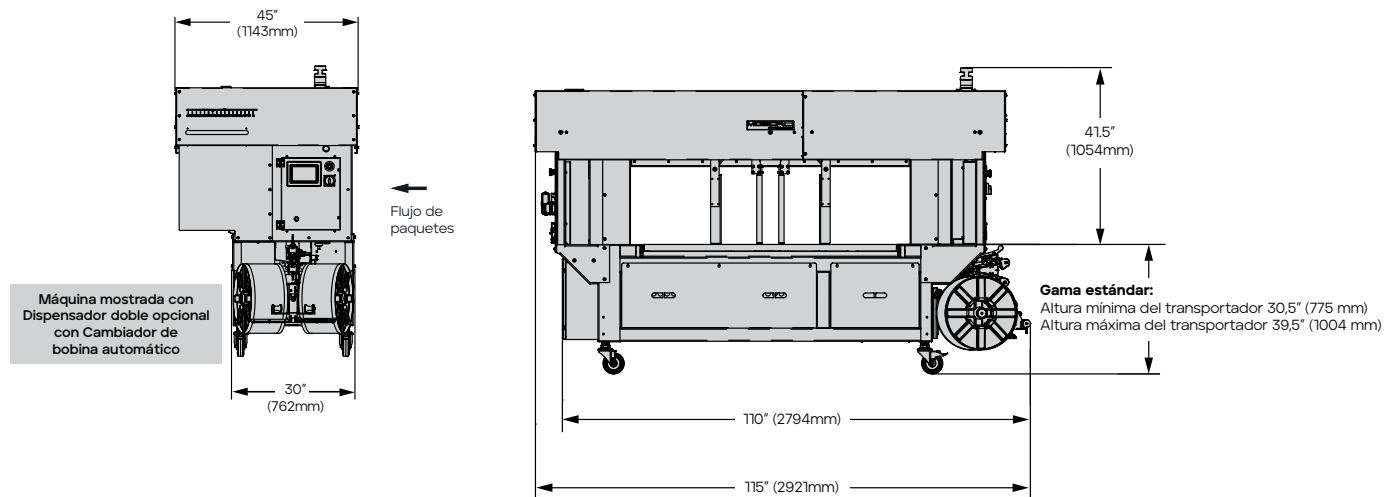

PÓNGASE EN CONTACTO CON NOSOTROS PARA  
UNA CONSULTA GRATIS HOY  
[www.eammosca.com/es/](http://www.eammosca.com/es/) | [info@eammosca.com](mailto:info@eammosca.com)

### México

**EAM-Mosca de Mexico S de RL de CV**  
Ave. Las Torres No.800 Col. Los Morales  
San Nicolás de Los Garza, N.L. C.P. 66440  
Teléfono: +52 81.8333.7080  
Fax: 81.8333.8541

### Estados Unidos, América Latina y el Caribe

**EAM-Mosca Corporation**  
675 Jaycee Drive, Hazle Township, PA 18202  
Teléfono: +1 800.456.3420 / +1 570.459.3426  
Fax: 570.455.2442