

# USP-2

REVOLUTIONIZE YOUR  
END-OF-LINE [PACKAGING]  
PERFORMANCE



Fully Automatic  
Strapping Machine



Standard 3 Heat Sealer



One Size Track



Up To 30 Trays Per Minute



Machine Options Available



# USP-2

## FULLY AUTOMATIC STRAPPING MACHINE FOR MAILING TRAYS

The USP-2 features a unique strapping arm that straps all standard corrugated and plastic corrugated full-sized and half-sized mailing trays lengthwise in the direction of the conveyor.

The system has two operation modes; 'Bypass' and 'Automatic'. In Bypass mode, the conveyor belts run continuously without strapping. Automatic mode straps every bundle with one strap. The conveyor belts move the tray until it trips the photo control switch, which initiates the strapping sequence.

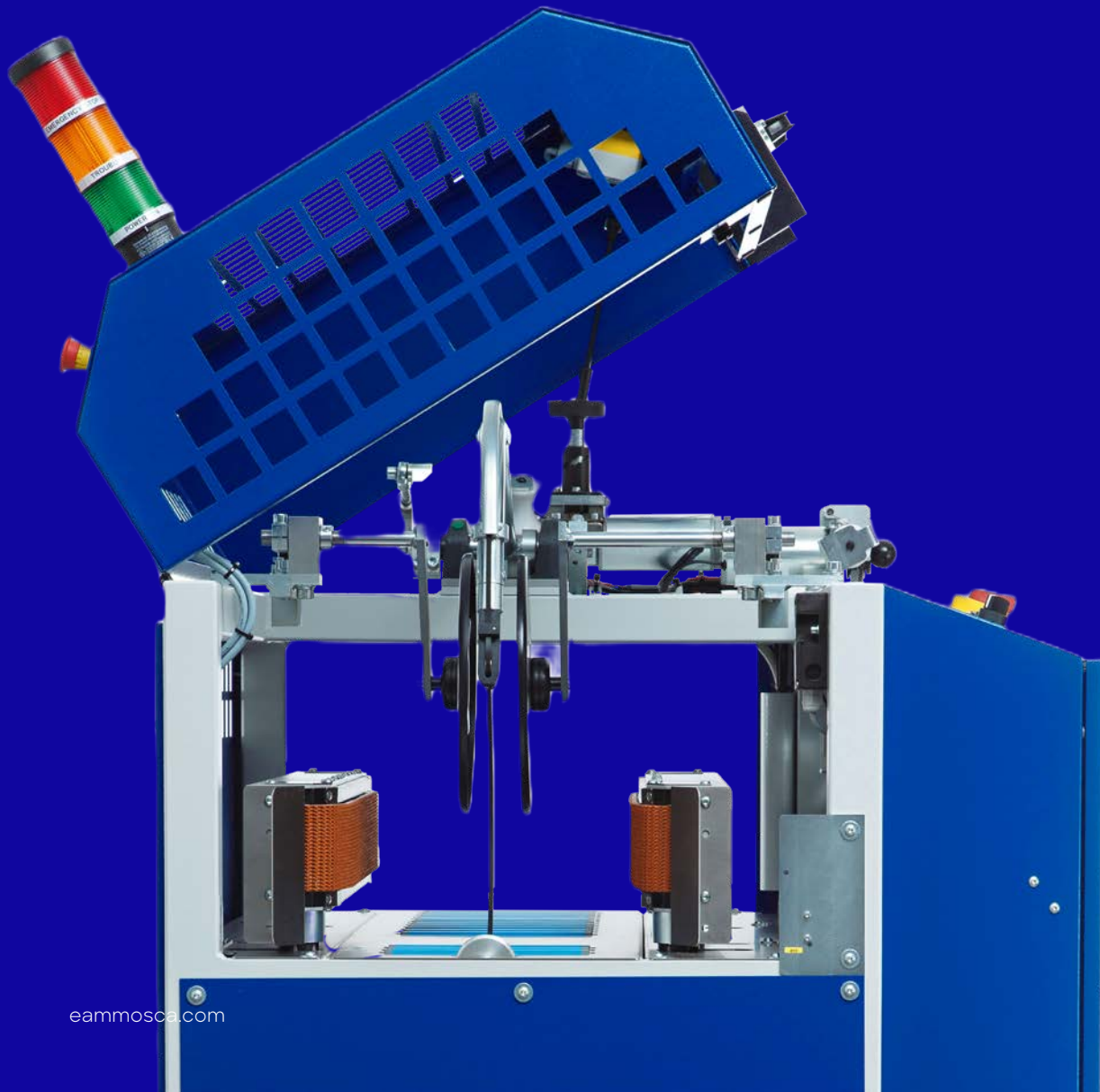

---

## TECHNICAL SPECIFICATIONS

---

### Production Rate

Up to 30 trays per minute

---

### Product Size

Standard corrugated and plastic corrugated full and halftrays

---

### Track Size

One Size

---

### Electrical

220v-440v 60 Hz, 0.5 KVA 3 phase

---

### Conveyor

Belt Conveyor

---

### Table Height

Adjustable from 26.6" (675mm) - 36.6" (930mm)

---

### Strapping

Heat sealer runs 5mm PP strap

---

### Strap Tension

Manually adjustable

---

### Strap Seal

Heat seal with DC brushless direct drive motor

---

### Machine Shipping Weight

Approx. 770 Lbs. (349 Kg)

---

### Casters

Four heavy-duty swivel casters.

---

## OPTIONS

---

- + Trouble light and low strap indicator

SCAN  
HERE



Want to see the  
USP-2 in action?  
Use the QR code  
to learn more.

# MACHINE DIMENSIONS

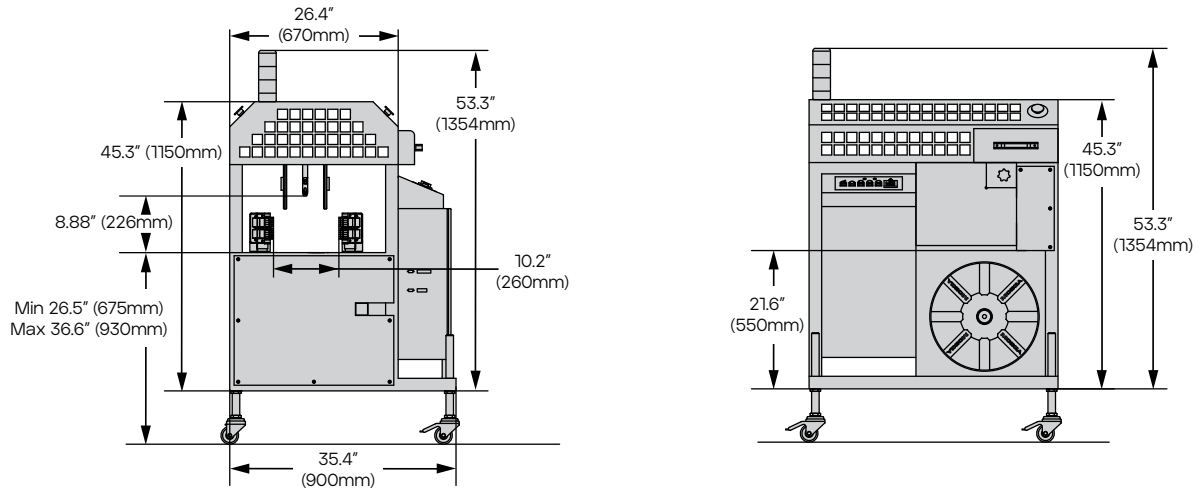

Typical tray feeding & take-away conveyor layout

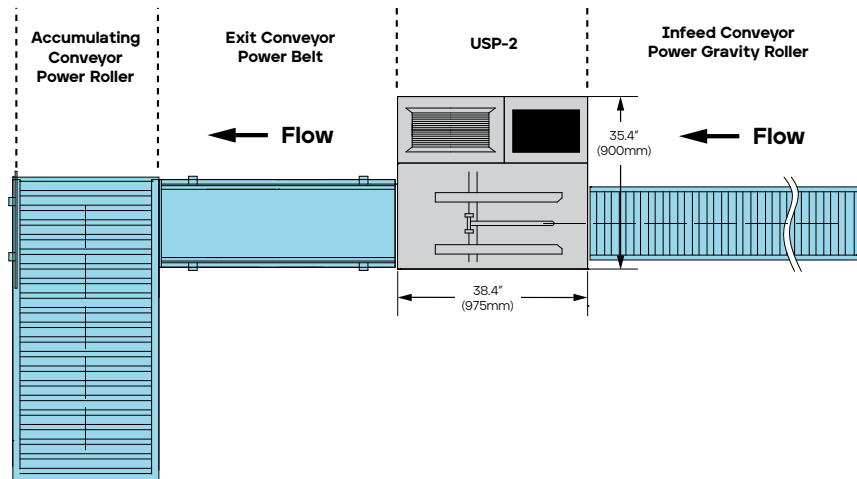

CONTACT US FOR A FREE CONSULTATION TODAY  
[www.eammosca.com](http://www.eammosca.com) | [info@eammosca.com](mailto:info@eammosca.com)

## U.S.A, Latin America & The Caribbean

### EAM-Mosca Corporation

675 Jaycee Drive, Hazle Township, PA 18202  
 Phone: +1 800.456.3420 / +1 570.459.3426  
 Fax: 570.455.2442

## Canada

### EAM-Mosca Canada Ltd.

170 William Smith Drive, Whitby, Ontario, L1N 9N3  
 Phone: +1 800.633.6392 / +1 905.665.8225  
 Fax: 905.665.8188

# USP-2

REVOLUCIONA EL  
RENDIMIENTO EN TU  
FIN DE LÍNEA [EMPAQUE]



Máquina Flejadora  
Completamente Automática



Sellador De Calor Estándar 3



Tamaño de Arco Único



Hasta 30 Bandejas Por Minuto



Opciones De Máquina Disponibles



# USP-2

## FLEJADORA TOTALMENTE AUTOMÁTICA PARA BANDEJAS DE CORREO

La USP-2 cuenta con un brazo de flejado exclusivo que fleja todas las bandejas de correo corrugadas y de plástico corrugadas estándar, de tamaño completo y mediano, a lo largo de la dirección del transportador.

El sistema tiene dos modos de operación; 'Bypass' y 'Automático'. En el modo Bypass, las cintas transportadoras funcionan continuamente sin flejes. El modo automático sujeta cada paquete con un solo fleje. Las cintas transportadoras mueven la bandeja hasta que activa el interruptor de fotocontrol, que inicia la secuencia de flejado.

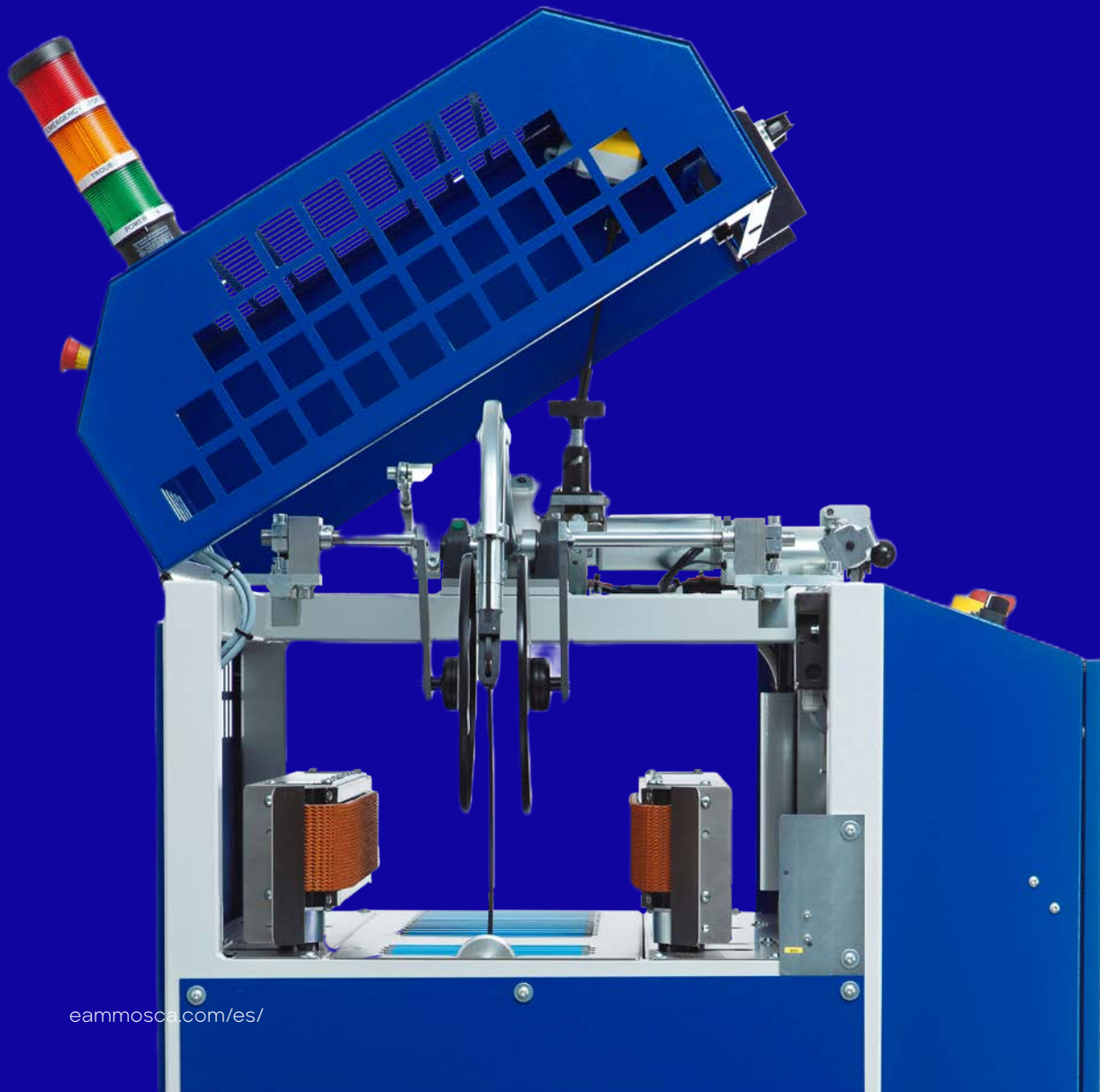

---

## ESPECIFICACIONES TÉCNICAS

---

### Tasa De Producción

Hasta 30 bandejas por minuto

---

### Tamaño Del Producto

Bandejas completas y medias de cartón corrugado estándar y plástico corrugado

---

### Tamaño De Arco

Tamaño único

---

### Especificacion Eléctrica

220v-440v 60 Hz, 0.5 KVA 3 ph

---

### Transportador

Cinta transportadora

---

### Altura De La Mesa

Ajustable de 26,6" (675 mm) a 36,6" (930 mm)

---

### Fleje

El sellador térmico funciona con un fleje de PP de 5 mm

---

### Tensión Del Fleje

Ajustable manualmente

---

### Sello De Fleje

Sellado térmico con motor de accionamiento directo sin escobillas CC

---

### Peso De Envío De La Máquina

Aprox. 770 libras. (349 kilogramos)

---

### Ruedas

Cuatro ruedas giratorias de alta resistencia.

---

## OPCIONES

---

- + Luz de detección de falla y de bajo nivel de fleje

ESCANEAR  
AQUÍ



¿Quieres ver la  
USP-2 en acción?  
Utilice el código  
QR para obtener  
más información.

# DIMENSIONES DE LA MÁQUINA

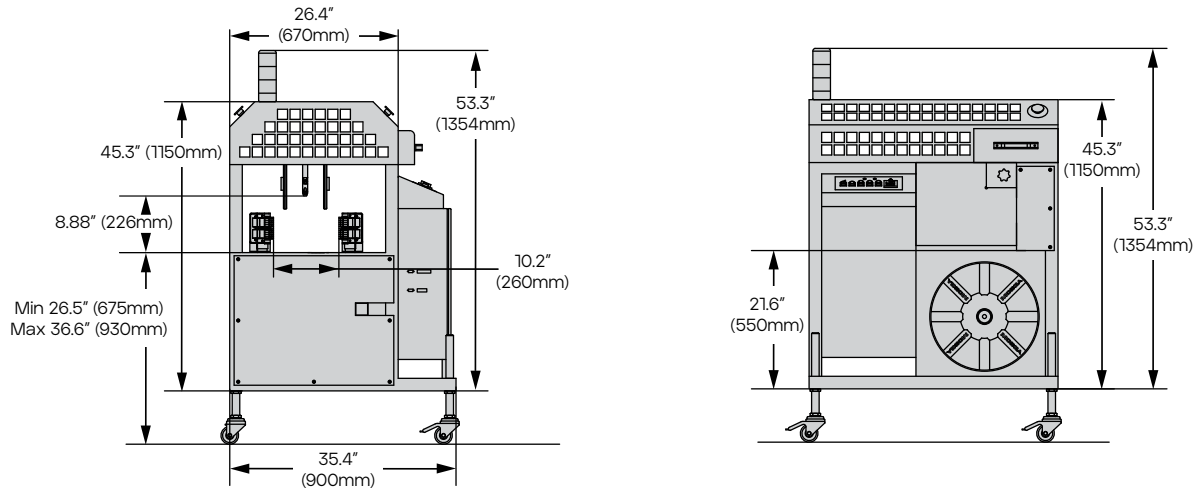

Plano típico de transportador para alimentar y retirar bandejas

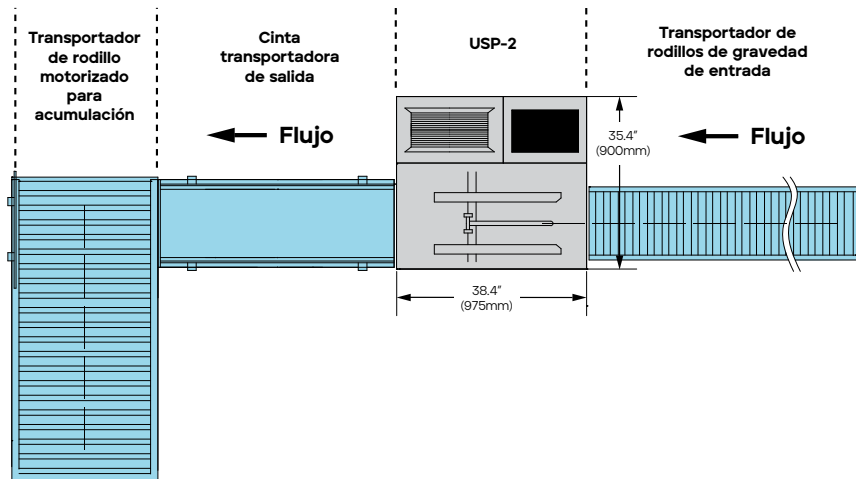

PÓNGASE EN CONTACTO CON NOSOTROS PARA  
UNA CONSULTA GRATIS HOY  
[www.eamosca.com/es/](http://www.eamosca.com/es/) | [info@eammosca.com](mailto:info@eammosca.com)

## México

**EAM-Mosca de Mexico S de RL de CV**  
Ave. Las Torres No.800 Col. Los Morales  
San Nicolás de Los Garza, N.L. C.P. 66440  
Teléfono: +52 81.8333.7080  
Fax: 81.8333.8541

## Estados Unidos, América Latina y el Caribe

**EAM-Mosca Corporation**  
675 Jaycee Drive, Hazle Township, PA 18202  
Teléfono: +1 800.456.3420 / +1 570.459.3426  
Fax: 570.455.2442